

ОТЧЕТ

ОБЩИЕ ДАННЫЕ

Название отчета	Opel Corsa
Дата считывания	2024-06-16 13:45:40
Дата редактирования	2024-06-16 13:45:40
Серийный номер	10373 PROFESSIONAL
Единица измерения	µm

ДАННЫЕ АВТОМОБИЛЯ

Тип	ХЭТЧБЭК 3D
Марка	-
Модель	-
Емкость двигателя [см]	-
Мощность [кВт]	-
VIN	-
Вид топлива	-
Год выпуска	-

ИЗМЕРЕНИЯ

"-" означает пропуск измерения, "∞" означает выход за пределы допустимого диапазона.

САЛП: общая интерпретация, кузов

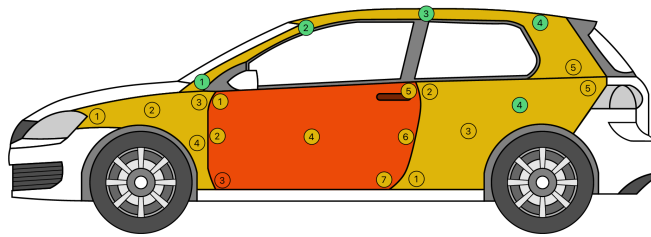

ЛЕВОЕ ПЕРЕДНЕЕ КРЫЛО

Основание	Fe+Zn
Минимум	172
Максимум	194
Среднее	184
1.	183
2.	188
3.	194
4.	172

ЛЕВАЯ ПЕРЕДНЯЯ ДВЕРЬ

Основание	Fe
Минимум	180
Максимум	369
Среднее	244
1.	180
2.	206
3.	369
4.	285
5.	187
6.	222
7.	260

ЛЕВАЯ СТОЙКА

Основание	Fe+Zn
Минимум	128
Максимум	204
Среднее	151
1.	143
2.	144
3.	136
4.	128
5.	204

ЛЕВОЕ ЗАДНЕЕ КРЫЛО

Основание	Fe+Zn
Минимум	153
Максимум	190
Среднее	174
1.	174
2.	190
3.	167
4.	153
5.	186

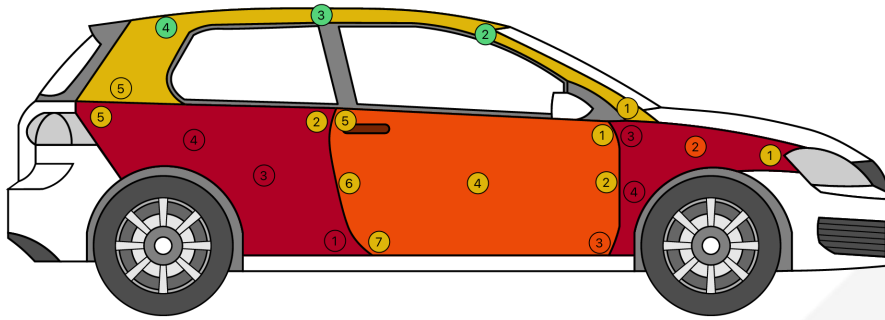

ПРАВОЕ ЗАДНЕЕ КРЫЛО

Основание	Fe+Zn
Минимум	185
Максимум	620
Среднее	421
1.	502
2.	199
3.	620
4.	599
5.	185

ПРАВАЯ СТОЙКА

Основание	Fe+Zn
Минимум	145
Максимум	211
Среднее	166
1.	174
2.	151
3.	151
4.	145
5.	211

ПРАВАЯ ПЕРЕДНЯЯ ДВЕРЬ

Основание	Fe+Zn
Минимум	206
Максимум	308
Среднее	262
1.	258
2.	269
3.	308
4.	206
5.	241
6.	280
7.	275

ПРАВОЕ ПЕРЕДНЕЕ КРЫЛО

Основание	Fe+Zn
Минимум	190
Максимум	578
Среднее	432
1.	190
2.	442
3.	518
4.	578

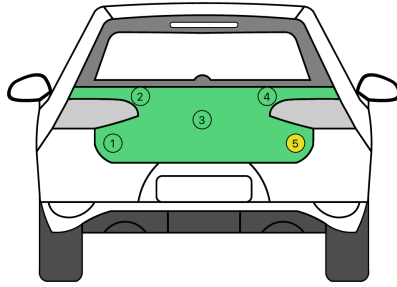

**КРЫШКА
БАГАЖНИКА**

Основание	Fe
Минимум	54
Максимум	103
Среднее	82
1.	75
2.	85
3.	103
4.	95
5.	54

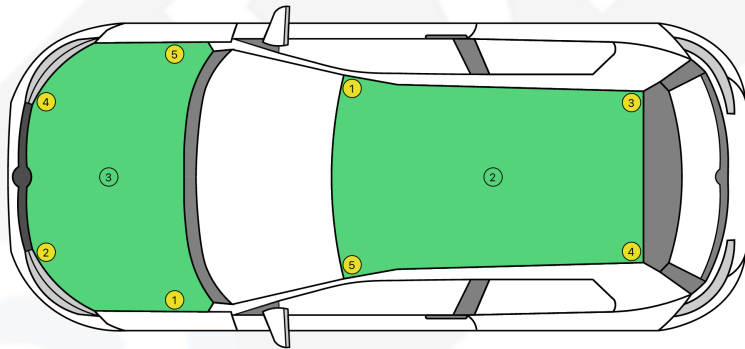

КРЫШКА ДВИГАТЕЛЯ

Основание	Fe+Zn
Минимум	49
Максимум	80
Среднее	57
1.	52
2.	49
3.	80
4.	52
5.	53

КРЫША

Основание	Fe
Минимум	58
Максимум	78
Среднее	66
1.	58
2.	78
3.	62
4.	67
5.	63

