

ОБЩИЕ ДАННЫЕ

Название отчета	Audi Q7
Дата считывания	2024-01-09 17:27:12
Дата редактирования	2024-01-09 17:54:42
Серийный номер	10373 PROFESSIONAL
Единица измерения	µm

ДАННЫЕ АВТОМОБИЛЯ

Тип	КОМБИ
Марка	Audi
Модель	Q7
Емкость двигателя [см]	2997
Мощность [кВт]	245
VIN	WA1LAAF7XHND007184
Вид топлива	Бензин
Год выпуска	2016

"-" означает пропуск измерения, "∞" означает выход за пределы допустимого диапазона.

САЛП: общая интерпретация, кузов

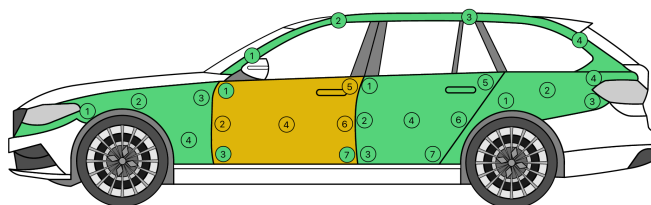

ЛЕВОЕ ПЕРЕДНЕЕ КРЫЛО

Основание	AI
Минимум	82
Максимум	102
Среднее	92
1.	102
2.	90
3.	93
4.	82

ЛЕВАЯ ПЕРЕДНЯЯ ДВЕРЬ

Основание	AI
Минимум	84
Максимум	187
Среднее	159
1.	84
2.	179
3.	157
4.	187
5.	184
6.	181
7.	143

ЛЕВАЯ ЗАДНЯЯ ДВЕРЬ

Основание	AI
Минимум	98
Максимум	135
Среднее	121
1.	123
2.	124
3.	135
4.	126
5.	120
6.	119
7.	98

ЛЕВАЯ СТОЙКА

Основание	AI
Минимум	113
Максимум	152
Среднее	132
1.	152
2.	148
3.	113
4.	113

ЛЕВОЕ ЗАДНЕЕ КРЫЛО

Основание	AI
Минимум	131
Максимум	136
Среднее	134
1.	136
2.	135
3.	131
4.	136

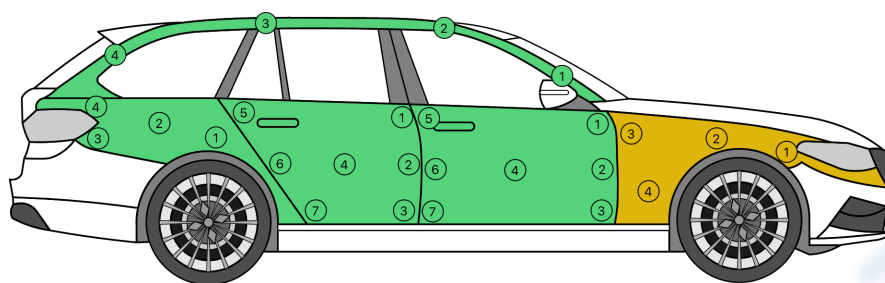

ПРАВОЕ ЗАДНЕЕ КРЫЛО

Основание	Al
Минимум	109
Максимум	140
Среднее	126
1.	140
2.	109
3.	127
4.	129

ПРАВАЯ СТОЙКА

Основание	Al
Минимум	132
Максимум	152
Среднее	140
1.	133
2.	144
3.	152
4.	132

ПРАВАЯ ЗАДНЯЯ ДВЕРЬ

Основание	Al
Минимум	106
Максимум	125
Среднее	119
1.	125
2.	122
3.	114
4.	124
5.	123
6.	118
7.	106

ПРАВАЯ ПЕРЕДНЯЯ ДВЕРЬ

Основание	Al
Минимум	104
Максимум	140
Среднее	120
1.	110
2.	140
3.	104
4.	125
5.	125
6.	130
7.	105

ПРАВОЕ ПЕРЕДНЕЕ КРЫЛО

Основание	Al
Минимум	235
Максимум	266
Среднее	247
1.	251
2.	236
3.	266
4.	235

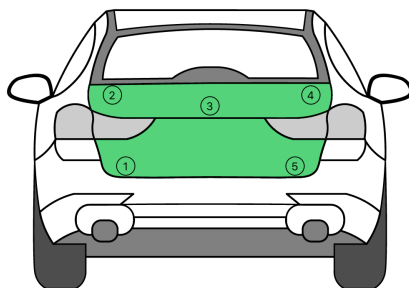

**КРЫШКА
БАГАЖНИКА**

Основание	Al
Минимум	82
Максимум	129
Среднее	110
1.	82
2.	126
3.	117
4.	129
5.	97

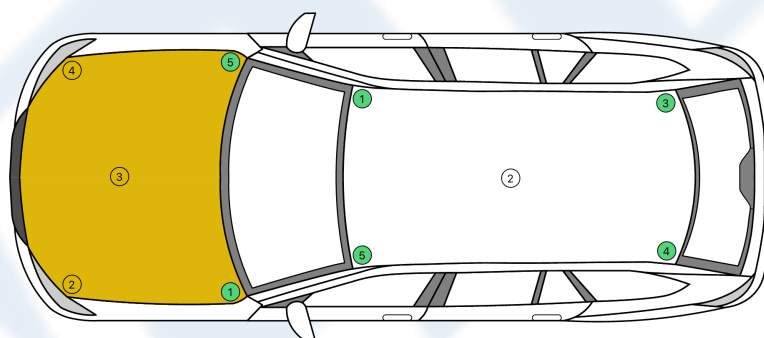

КРЫШКА ДВИГАТЕЛЯ

Основание	Al
Минимум	161
Максимум	181
Среднее	170
1.	165
2.	167
3.	174
4.	181
5.	161

КРЫША

Основание	Al
Минимум	98
Максимум	127
Среднее	113
1.	98
2.	-
3.	104
4.	124
5.	127