

ОБЩИЕ ДАННЫЕ

Название отчета	Seat Leon 2011
Дата считывания	2023-08-28 08:26:58
Дата редактирования	2023-08-28 08:26:58
Серийный номер	10373 PROFESSIONAL
Единица измерения	µm

ДАННЫЕ АВТОМОБИЛЯ

Тип	КОМБИ
Марка	Seat
Модель	Leon
Емкость двигателя [см]	1390
Мощность [кВт]	-
VIN	VSSZZZ1PZBR050024
Вид топлива	Бензин
Год выпуска	2011

"-" означает пропуск измерения, "∞" означает выход за пределы допустимого диапазона.

САЛП: общая интерпретация, кузов

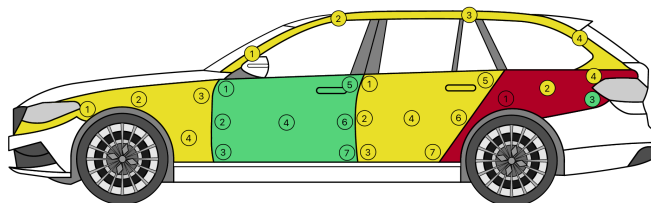

ЛЕВОЕ ПЕРЕДНЕЕ КРЫЛО

Основание	Fe
Минимум	35
Максимум	42
Среднее	38
1.	35
2.	38
3.	42
4.	36

ЛЕВАЯ ПЕРЕДНЯЯ ДВЕРЬ

Основание	Fe
Минимум	81
Максимум	126
Среднее	100
1.	104
2.	110
3.	81
4.	86
5.	126
6.	106
7.	87

ЛЕВАЯ ЗАДНЯЯ ДВЕРЬ

Основание	Fe
Минимум	36
Максимум	50
Среднее	41
1.	50
2.	38
3.	43
4.	43
5.	41
6.	36
7.	37

ЛЕВАЯ СТОЙКА

Основание	Fe
Минимум	36
Максимум	43
Среднее	40
1.	42
2.	43
3.	38
4.	36

ЛЕВОЕ ЗАДНЕЕ КРЫЛО

Основание	Fe
Минимум	45
Максимум	1072
Среднее	316
1.	1072
2.	45
3.	103
4.	46

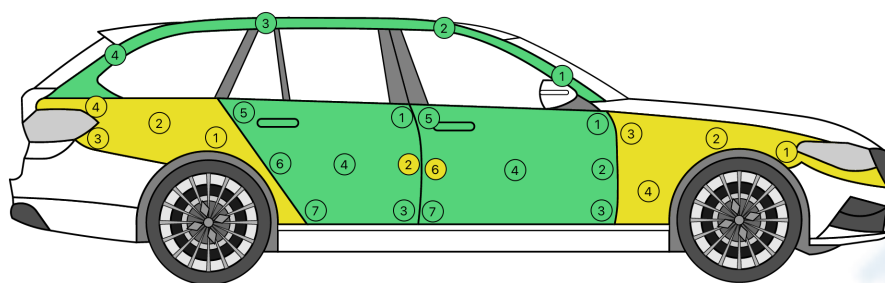

ПРАВОЕ ЗАДНЕЕ КРЫЛО

Основание	Fe
Минимум	46
Максимум	57
Среднее	52
1.	53
2.	46
3.	57
4.	53

ПРАВАЯ СТОЙКА

Основание	Fe
Минимум	80
Максимум	97
Среднее	87
1.	80
2.	87
3.	83
4.	97

ПРАВАЯ ЗАДНЯЯ ДВЕРЬ

Основание	Fe
Минимум	66
Максимум	118
Среднее	93
1.	116
2.	66
3.	88
4.	118
5.	97
6.	87
7.	78

ПРАВАЯ ПЕРЕДНЯЯ ДВЕРЬ

Основание	Fe
Минимум	70
Максимум	116
Среднее	93
1.	116
2.	99
3.	92
4.	91
5.	86
6.	70
7.	98

ПРАВОЕ ПЕРЕДНЕЕ КРЫЛО

Основание	Fe
Минимум	32
Максимум	62
Среднее	41
1.	32
2.	36
3.	62
4.	33

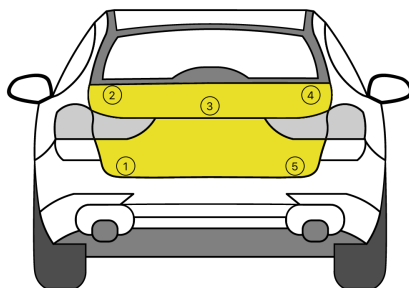

**КРЫШКА
БАГАЖНИКА**

Основание	Fe
Минимум	41
Максимум	46
Среднее	44
1.	45
2.	41
3.	45
4.	41
5.	46

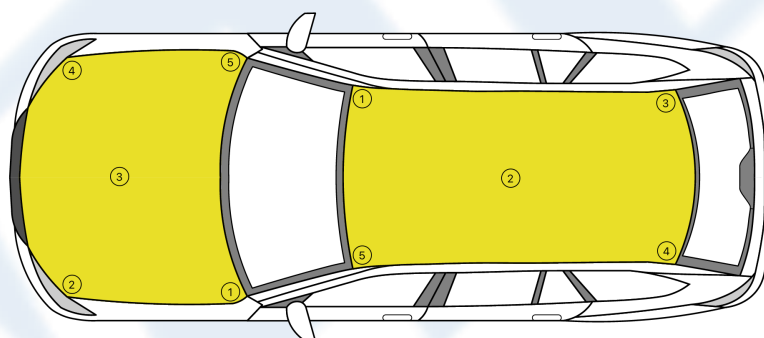

КРЫШКА ДВИГАТЕЛЯ

Основание	Fe
Минимум	32
Максимум	44
Среднее	39
1.	38
2.	40
3.	44
4.	32
5.	42

КРЫША

Основание	Fe
Минимум	44
Максимум	47
Среднее	46
1.	46
2.	47
3.	47
4.	44
5.	46

